

42006X1227(04)

L 373/272

ОФИЦИАЛЕН ВЕСТНИК НА ЕВРОПЕЙСКИЯ СЪЮЗ

11.5.2006

Правило № 114 на Икономическата комисия за Европа на Организацията на обединените нации (ИКЕ на ООН) — Единни разпоредби за одобрение на:

- I. **Модул на въздушна възглавница за резервна система на въздушна възглавница;**
- II. **Резервно кормилно колело, оборудвано с модул на въздушна възглавница от одобрен тип;**
- III. **Резервна система на въздушна възглавница, различна от системата, монтирана в кормилната уредба**

1. ОБХВАТ

Настоящото правило се прилага по отношение на следпродажбено оборудване, както следва:

- 1.1. модули на въздушни възглавници за резервни системи на въздушни възглавници, предназначени за монтиране в моторни превозни средства;
- 1.2. резервно кормилно колело за превозни средства от категории M_1 и N_1 , оборудвани с модул на въздушна възглавница от одобрен тип и предназначени за монтиране като допълнителна застопоряваща система, освен обезопасителни колани и други застопоряващи системи в моторни превозни средства, т.е. система, която в случай на удар автоматично освобождава гъвкава структура, предвидена да намали сериозността на нараняванията на водача и пътниците;
- 1.3. резервни системи от въздушни възглавници, различни от системите, монтирани в кормилното колело, и оборудвани с модули на въздушни възглавници от одобрен тип като допълнителни застопоряващи системи, освен обезопасителни колани и други застопоряващи системи в моторни превозни средства от категории M_1 и N_1 , т.е. система, която в случай на удар автоматично освобождава гъвкава структура, предвидена да намали сериозността на нараняванията на водача и пътниците.

2. ОПРЕДЕЛЕНИЯ

- 2.1. „Система на въздушна възглавница“ означава група компоненти, които след монтиране в превозното средство (превозните средства), изпълняват всички функции, предвидени от производителя. Тази система обхваща най-малко освобождаващ механизъм, който задвижва един или няколко модула на въздушни възглавници, както и мрежа от електрически проводници, ако такава е налична.
- 2.2. „Въздушна възглавница“ означава еластична възглавница, проектирана да бъде пълнена с газ под налягане и да предпазва водача и пътниците.
- 2.3. „Модул на въздушна възглавница“ означава най-малката част, съдържаща източник на енергия, необходим за надуването на възглавницата, и надуваемата въздушна възглавница.
- 2.4. „Резервно кормилно колело“ (оборудвано с модул на въздушна възглавница) означава следпродажбено кормилно колело, доставяно за модификация на моторното превозно средство, което може да се различава от оригиналното кормилно колело, доставено от производителя на превозното средство, по своите функционални параметри, форма и/или материал.
- 2.5. „Резервна система на въздушна възглавница“ означава следпродажбена система на въздушна възглавница, доставяна за модификация на моторното превозно средство, която може да се различава от оригиналната система на въздушна възглавница, доставена от производителя на превозното средство, по своите функционални параметри, форма, материал или начин на действие.
- 2.6. Категории модули на резервни системи на въздушни възглавници:
 - 2.6.1 Категория А: Устройство, предназначено да предпази водача на превозното средство при челен удар.

- 2.6.2. Категория В: Устройство, предназначено да предпази пътуващия/ите на предната седалка пътник/ци, различни от водача при челен удар.
- 2.6.3. Категория С: Устройство, предназначено да предпази пътника/ците, пътуващ/и на седалка/и, различна/и от предната/ите, при челен удар.
- 2.6.4. Категория D: Устройство, предназначено да предпази пътникаа/ците, пътуващ/и на седалка/и, различна/и от предната/ите, при челен удар.
- 2.7. „Момент на освобождаване“ означава моментът, когато в случай на удар, предизвикващ издуване на въздушната възглавница, компонентите, произвеждащи издуването, са необратимо задействани.
- 2.8. „Контролна единица или единица на освобождаване“ означава единицата, съдържаща в себе си всички компоненти, които позволяват установяване на удара и предизвикват освобождаване.
- 2.9. „Мрежа от електрически проводници“ означава всички електропроводници и съединения, свързващи различните части на цялостната система на въздушна възглавница помежду им и евентуално към превозното средство.
- 2.10. „Ненатоварена маса“ означава масата на превозното средство в работещо състояние, без пътници и товар, но заредено с гориво, охлаждаща течност, масло, инструменти и резервна гума (ако те са предвидени като стандартно оборудване от производителя на превозното средство).
- 2.11. „Тип модул на въздушна възглавница за резервна система на въздушна възглавница“ включва модули на въздушни възглавници, които не се различават по такива важни аспекти, като:
- а) категорията на модула на въздушна възглавница,
 - б) геометричната форма на въздушната възглавница,
 - в) материалът на въздушната възглавница,
 - г) клапаните или еквивалентните устройства,
 - д) газгенераторът,
 - е) принципът на сгъване,
 - ж) материалът, структурата и размерите на капака,
 - з) съставът на газовата смес,
 - и) методът на закрепване на модула.
- 2.12. „Тип резервно кормилно колело, оборудвано с модул на въздушна възглавница“ означава следпродажбени резервни кормилни колела, които не се различават по такива важни аспекти, като:
- а) наличието на въздушна възглавница,
 - б) размерът и диаметъра на кормилното колело,
 - в) формата, дотолкова доколкото тя влияе на характеристиките за безопасност и устойчивост,
 - г) материалът,
 - д) определянето на типа модул на въздушна възглавница за резервната система на въздушна възглавница в съответствие с точка 2.11.
- 2.13. „Тип резервна система на въздушна възглавница, различна от системата, която е монтирана в кормилното колело“ включва системи на въздушни възглавници като резервни части, които не се различават по такива важни аспекти, като:
- а) категорията на модула на въздушна възглавница,
 - б) геометричната форма на въздушната възглавница,

- в) материалът на въздушната възглавница,
 - г) клапаните или аналогичните устройства,
 - д) газгенераторът,
 - е) принципът на сгъване,
 - ж) материалът, структурата и размерите на капака,
 - з) съставът на газовата смес,
 - и) методът на закрепване на модула.
- 2.14. „Тип превозно средство“ означава категорията механични превозни средства, които не се различават по такива важни аспекти, като посочените по-долу, доколкото те биха могли да окажат влияние върху резултатите от изпитванията за удар, предписани в настоящото правило по отношение на:
- а) структурата, размерите, типа на каросерията и материалите, от които е изработено превозното средство,
 - б) масата в ненатоварено състояние, съгласно определението в точка 2.10,
 - в) кормилната уредба, седалките и системата на безопасителните колани, както и по отношение на другите застопоряващи системи,
 - г) разположението и ориентацията на двигателя,
 - д) частите и допълнителните устройства или елементите от оборудването на превозното средство, които оказват влияние върху функционирането на въздушната възглавница.

3. ЗАЯВЛЕНИЕ ЗА ОДОБРЕНИЕ

3.1. **Заявление за одобрение на модул на въздушна възглавница за резервна система на въздушна възглавница**

- 3.1.1. Заявлението за одобрение на модул на въздушна възглавница се подава от притежателя на търговската марка на производителя на модула на въздушната възглавница, от производителя на компонента или от надлежно упълномощени техни представители.
- 3.1.2. За всяка категория модул на въздушна възглавница за резервна система на въздушна възглавница, заявлението се подава заедно с посочените по-долу документи в три екземпляра, които съдържат следната информация:
 - 3.1.2.1. Техническо описание, включващо инструкции за монтаж, в което се посочва типът/овете превозно средство, за който/които е предназначен модулът на въздушна възглавница,
 - 3.1.2.2. Достатъчно подробни чертежи, които позволяват да се проверят местата, предназначени за разполагане на маркировката за одобрение съгласно изискванията на точка 4.1.4.
 - 3.1.2.3. Достатъчно голям брой модули на въздушни възглавници се предоставят на техническата служба, която е оправомощена да провежда на изпитванията и да проверява съответствието с приложимите изисквания на точки 5 и 6 от настоящото правило.

3.2. **Заявление за одобрение на резервно кормилно колело, оборудвано с модул на въздушна възглавница от официално одобрен тип**

- 3.2.1. Заявлението за одобрение на резервно кормилно колело, оборудвано с модул на въздушна възглавница, се подава от притежателя на търговската марка на резервното кормилно колело, от неговия производител или от надлежно упълномощен техен представител.
- 3.2.2. За всеки тип резервно кормилно колело, оборудвано с модул на въздушна възглавница, заявлението се подава заедно с посочените по-долу документи в три екземпляра, които съдържат следната информация:
 - 3.2.2.1. техническо описание, включващо инструкции за монтаж,

- 3.2.2.2. достатъчно подробни чертежи,
 - 3.2.2.3. чертежи, посочващи разположението на модула/ите на въздушна възглавница и неговото/тяхното закрепване на кормилното колело,
 - 3.2.2.4. мястото, предназначено за маркировката за одобрение съгласно изискванията на точка 4.2.4,
 - 3.2.2.5. достатъчно голям брой резервни кормилни колела, оборудвани с модули на въздушни възглавници, както и превозни средства, представителни за типове, за които ще бъде официално одобрено резервно кормилно колело, се предоставят на техническата служба, която е оправомощена да провежда изпитванията за одобрение, за да провери съответствието с приложимите изисквания на точки 5 и 6 от настоящото правило.
- 3.3. **Заявление за одобрение на резервна система на въздушна възглавница, различна от системата, която е монтирана в кормилното колело**
 - 3.3.1. Заявлението за одобрение на резервна система на въздушна възглавница, различна от системата, която е монтирана в кормилното колело, се подава от притежателя на търговската марка на резервната система на въздушна възглавница от производителя или от надлежно упълномощени техни представители.
 - 3.3.2. За всеки тип резервна кормилна система на въздушна възглавница, заявлението се подава заедно с посочените по-долу документи в три екземпляра, които съдържат следната информация:
 - 3.3.2.1. техническо описание, включващо инструкции за монтаж,
 - 3.3.2.2. достатъчно подробни чертежи,
 - 3.3.2.3. чертежи, посочващи разположението на системата/ите на въздушна/и възглавница/и и нейното/тяхното закрепване на превозното средство,
 - 3.3.2.4. мястото, предназначено за маркировката за одобрение съгласно изискванията на точка 4.3.4,
 - 3.3.2.5. достатъчно голям брой резервни системи на въздушна възглавница, оборудвани с модули на въздушни възглавници, както и превозни средства, представителни за типове, за които ще бъде одобрено резервното кормилно колело, се предоставят на техническата служба, която е оправомощена да провежда изпитванията за одобрение, за да провери съответствието с приложимите изисквания на точки 5 и 6 от настоящото правило.
4. **ОДОБРЕНИЕ**
 - 4.1. **Одобрение на модул на въздушна възглавница за резервна система на въздушна възглавница**
 - 4.1.1. Ако образците на модула на въздушна възглавница, предоставен за одобрение, отговарят на приложимите изисквания на точки 5 и 6, то се предоставя одобрение на този тип модул на въздушна възглавница за резервна система на въздушна възглавница.
 - 4.1.2. Всеки официално одобрен тип получава номер на одобрението. Неговите първи две цифри (понастоящем 00) отговарят на серията изменения, включващи последните най-значителни технически изменения, направени към правилото по време на издаването на сертификата за одобрението. Една и съща договаряща страна не може да издава еднакъв номер на друг тип модул на въздушна възглавница за резервна система на въздушна възглавница.
 - 4.1.3. На страните по спогодбата, прилагащи настоящото правило, се изпраща официално уведомление за одобрение, за продължаване на одобрението или за отказ на одобрение, или за окончателно спиране от производство на дадения тип модул на въздушна възглавница за резервна система на въздушна възглавница, в съответствие с настоящото правило. Уведомлението се изготвя в съответствие с образеца, даден в приложение 1 към настоящото правило.

- 4.1.4. Върху образците на модула на въздушна възглавница за резервна система на въздушна възглавница се полага ясна и незаличима маркировка, съдържаща търговското наименование или търговската марка на производителя и маркировката за одобрение, състояща се от:
- 4.1.4.1. кръг, ограждащ буквата „E“, последван от отличителния номер на държавата, издала сертификата за одобрението ⁽¹⁾,
- 4.1.4.2. номер на одобрението,
- 4.1.4.3. допълнителен символ, посочващ категорията на модула на въздушна възглавница (виж точка 2.6).
- 4.1.5. Маркировката за одобрение и допълнителният символ трябва да бъдат четливи и незаличими.
- 4.1.6. Приложение 4 към настоящото правило съдържа образец на маркировката за одобрение и на посочения по-горе допълнителен символ.
- 4.2. **Одобрение на резервно кормилно колело, оборудвано с модул на въздушна възглавница от официално одобрен тип**
- 4.2.1. Ако резервното кормилно колело, оборудвано с модул на въздушна възглавница от официално одобрен тип, предоставено за одобрение, отговаря на приложимите изисквания на точки 5 и 6, то се предоставя одобрение на този тип резервното кормилно колело, оборудвано с модул на въздушна възглавница от одобрен тип.
- 4.2.2. Всеки официално одобрен тип получава номер на одобрението. Неговите първи две цифри (понастоящем 00) отговарят на серията изменения, включващи последните най-значителни технически изменения към правилото по време на издаването на сертификата за одобрението. Една и съща договаряща страна не може да издава еднакъв номер на одобрение на друг тип резервно кормилно колело.
- 4.2.3. На страните по спогодбата, прилагащи настоящото правило, се изпраща официална нотификация за одобрение, за продължаване на одобрението или за отказ от издаване на одобрение, или за окончателно спиране от производство на даден тип резервно кормилно колело, оборудвано с модул на въздушна възглавница от одобрен тип, в съответствие с настоящото правило. Уведомлението се изготвя в съответствие с образеца, даден в приложение 2 към настоящото правило.
- 4.2.4. Върху образците на резервно кормилно колело и върху втулките (адаптерите) на свързващите елементи се поставя ясна и незаличима маркировка, съдържаща търговското наименование или търговската марка на производителя и маркировката за одобрение, състояща се от:
- 4.2.4.1. кръг, ограждащ буквата „E“, последван от отличителния номер на държавата, издала сертификата за одобрението ⁽²⁾,
- 4.2.4.2. номер на одобрението,
- 4.2.4.3. допълнителен символ, посочващ категорията на модула на въздушна възглавница (виж точка 2.6).
- 4.2.5. Маркировката за одобрение и допълнителният символ трябва да бъдат четливи и незаличими.

⁽¹⁾ 1 за Германия, 2 за Франция, 3 за Италия, 4 за Нидерландия, 5 за Швеция, 6 за Белгия, 7 за Унгария, 8 за Чешката република, 9 за Испания, 10 за Сърбия и Черна гора, 11 за Обединеното кралство, 12 за Австрия, 13 за Люксембург, 14 за Швейцария, 15 (свободно), 16 за Норвегия, 17 за Финландия, 18 за Дания, 19 за Румъния, 20 за Полша, 21 за Португалия, 22 за Руската федерация, 23 за Гърция, 24 за Ирландия, 25 за Хърватия, 26 за Словения, 27 за Словакия, 28 за Беларус, 29 за Естония, 30 (свободно), 31 за Босна и Херцеговина, 32 за Латвия, 33 (свободно), 34 за България, 35 (свободно), 36 за Литва, 37 за Турция, 38 (свободно), 39 за Азербайджан, 40 за Бивша югославска република Македония, 41 (свободно), 42 за Европейската общност (официалните одобрения се предоставят от държавите-членки, като при това те използват техните съответни ИКЕ обозначения), 43 за Япония, 44 (свободно), 45 за Австралия, 46 за Украйна, 47 за Южна Африка и 48 за Нова Зеландия. Последващите номера се издават на други страни в хронологичния ред, по който те ратифицират или се присъединяват към Спогодбата за приемане на еднакви технически предписания за колесни превозни средства, оборудване и части, които могат да бъдат монтирани и/или използвани на колесни превозни средства, и на Условия за взаимно признаване на одобрения, издавани на основание на тези предписания. Издадените по този начин номера се съобщават от генералния секретар на Организацията на обединените нации на договарящите страни по спогодбата.

⁽²⁾ Виж бележка под линия 1.

- 4.2.6. Маркировката за одобрение се разполага върху резервното кормилно колело и върху свързващите елементи. Ако резервното кормилно колело и свързващите елементи представляват едно цяло, достатъчна е една маркировка за одобрение и една маркировка с търговското наименование или търговската марка на производителя.
- 4.2.7. Приложение 5 към настоящото правило съдържа образец на маркировката за одобрение и на посочения по-горе допълнителен символ.
- 4.3. **Одобрение на резервна система на въздушна възглавница, различна от системата, която се монтира в кормилно колело**
- 4.3.1. Ако резервната система на въздушна възглавница, различна от системата, монтирана в кормилно колело, предоставена за одобрение, отговаря на приложимите изисквания на точки 5 и 6, се предоставя одобрение на този тип резервна система на въздушна възглавница.
- 4.3.2. Всеки официално одобрен тип получава номер на одобрение. Неговите първи две цифри (понастоящем 00) отговарят на серията изменения, включващи последните най-значителни технически изменения към правилото по време на издаването на сертификата за одобрение. Една и съща договаряща страна не може да издава еднакъв номер на одобрение на друг тип резервна система на въздушна възглавница.
- 4.3.3. На страните по спогодбата, прилагачи настоящото правило, се изпраща официално уведомление за одобрение, за продължаване на одобрение или за отказ на одобрение, или за окончателно спиране от производство на дадения тип резервна система на въздушна възглавница в съответствие с настоящото правило. Уведомлението се изготвя в съответствие с образца, даден в приложение 3 към настоящото правило.
- 4.3.4. Върху образците на резервната система на въздушна възглавница се поставя ясна и незаличима маркировка, съдържаща търговското наименование или търговската марка на производителя и маркировката за одобрение, състоящ се от:
- 4.3.4.1. кръг, ограждащ буквата „E“, последван от отличителния номер на държавата, издала сертификата за одобрението ⁽¹⁾,
- 4.3.4.2. номер на одобрението,
- 4.3.4.3. допълнителен символ, посочващ категорията на модула на въздушна възглавница (виж точка 2.6).
- 4.3.5. Маркировката за одобрение и допълнителният символ трябва да бъдат четливи и незаличими.
- 4.3.6. Приложение 6 към настоящото правило съдържа образец на маркировката за одобрение и на посочения по-горе допълнителен символ.
5. **ИЗИСКВАНИЯ**
- 5.1. Общи изисквания по отношение на одобрението на модул на въздушна възглавница за резервна система на въздушна възглавница, на кормилно колело, оборудвано с модул на въздушна възглавница от одобрен тип или на резервна система на въздушна възглавница, различна от системата, която е монтирана в кормилното колело.
- 5.1.1. Преди да бъде предоставено одобрението на типа съгласно точки 4.1, 4.2 и/или 4.3, компетентната институция проверява наличието на задоволителна гаранция, която да гарантира:
- 5.1.1.1. възможностите за монтиране, поддръжка, ремонтване и разглобяване на системата от обучени техници само и единствено в съответствие с ръководство, което заявителят е подготвил;
- 5.1.1.2. възможностите за замяна на част или на цялата система след изтичане на гаранционния срок;
- 5.1.1.3. наличието на маркировка и указания за спасяване на хора, а така също маркировка и информация за използването на застопоряващи системи, предназначени за деца.
- 5.1.2. Въздействието на магнитни полета не трябва да нарушава функционирането на системата на въздушна възглавница.
- 5.1.3. Една цялостна система трябва да включва устройство, което сигнализира на потребителя, в случай че системата на въздушна възглавница не функционира по предвидения начин.

⁽¹⁾ Виж бележка под линия 1.

5.1.4. Модулите на въздушни възглавници за резервна система на въздушна възглавница от категория А трябва да бъдат проектирани по такъв начин, че когато те бъдат подложени на изпитване на статично освобождаване в съответствие с изискванията на точка 5.2.2.7, въздушната възглавница да може да се отмести с ръка настрани, след като бъде напълно освободена.

5.1.5. *Токсичност и изгаряния*

Трябва да бъде представено удостоверение, което потвърждава, че характерът, концентрацията и температурата на газовете и твърдите частици, отделени при разкриването на въздушна възглавница, не могат да причинят сериозна вреда на водача и пътниците на превозното средство. Компетентните институции, отговарящи за издаването на одобрението, запазват правото си да проверяват декларацията за достоверност и точност.

5.2. **Изисквания за одобрението на модул на въздушна възглавница за резервна система на въздушна възглавница**

5.2.1. Всеки модул на въздушна възглавница трябва да отговаря на изискванията на „Международния стандарт ISO 12097-2 ПЪТНИ ПРЕВОЗНИ СРЕДСТВА — ИЗПИТВАНЕ НА КОМПОНЕНТИТЕ НА СИСТЕМАТА НА ВЪЗДУШНА ВЪЗГЛАВНИЦА — ЧАСТ 2: Изпитване на модули на въздушни възглавници“, версия 1996-08-00, за да се гарантира оперативната безопасност на модулите на въздушни възглавници.

Модулите на въздушни възглавници, проектирани за предните седалки, оборудвани със странични системи на въздушни възглавници, трябва да отговарят, доколкото това е възможно, на изискванията на посочения по-горе стандарт ISO (например да преминат изпитванията, посочени точка 5.2.2).

Производителят на модула трябва да декларира, че споменатите по-горе изпитвания са проведени с положителен резултат. В случай че съществуват съмнения, компетентната институция, оправомощена да издаде одобрението, запазва правото си да провери верността на тази декларация.

5.2.2. Като алтернатива на точка 5.2.1 се допуска съкратена програма на изпитванията, която включва най-малко следните елементи:

5.2.2.1. Изпитване на падане

5.2.2.2. Механично изпитване на удар

5.2.2.3. Едновременно изпитване на вибрации и нагряване

5.2.2.4. Циклично изпитване на термо- и влагоустойчивост

5.2.2.5. Симулационно изпитване на слънчево излъчване

5.2.2.6. Изпитване на топлинен удар

5.2.2.7. Статично изпитване на освобождаване

5.3. **Изисквания за одобрението на резервно кормилно колело, оборудвано с модул на въздушна възглавница от одобрен тип**

5.3.1. Преди да бъде издадено одобрението съгласно разпоредбите на точка 4.2, компетентната институция проверява наличието на задоволителна гаранция, което да гарантира възможностите за провеждане на:

5.3.1.1. изпитване на резервното кормилно колело (всички части, с изключение на модула на въздушната възглавница) на нагряване съгласно описанието в точка 6.2.1.1, за да се гарантира сцеплението на всички материали,

5.3.1.2. изпитване на огъване съгласно описанието в точка 6.2.1.2, за да се гарантира минимална деформация на кормилния кръг,

5.3.1.3. изпитване на усукване съгласно описанието в точка 6.2.1.3, за да се гарантира достатъчна твърдост, когато резервното кормилно колело е подложено на въздействието на товар по допирателната към кормилния кръг,

5.3.1.4. изпитване на умора съгласно описанието в точка 6.2.1.4, за да се гарантира достатъчно дълъг период на експлоатация.

5.3.2. За резервното кормилно колело трябва да бъде гарантирано, че ефективният диаметър е несъществено по-малък в сравнение с ефективния диаметър на кормилното колело, монтирано от производителя на превозното средство. Това изискване се счита за изпълнено, когато ефективният диаметър на резервното кормилно колело е не по-малък от 0,9 пъти от ефективния диаметър на кормилното колело, монтирано от производителя на превозното средство.

- 5.3.3. Размерът на резервното кормилно колело и неговото закрепване върху кормилната колона трябва да бъдат в границите на размерите и отклоненията, посочени от производителя на превозното средство. В противен случай производителят трябва докаже на техническата служба правилното функциониране на всеки друг избран метод на закрепване.
- 5.3.4. Резервното кормилно колело трябва да позволява на водачите да имат директен поглед върху всички важни прибори и индикатори, като:
- а) скоростомерът и
 - б) сигналните устройства на:
 - индикатора за пътепоказателя
 - включени дълги светлини
 - включен заден фар за мъгла
 - аварийна сигнализация
 - автоматична антиблокираща система
 - неизправности в спирачната система
 - функционираща система на въздушна възглавница

Изпитванията се провеждат съгласно описанието, посочено в точка 6.2.2.

- 5.3.5. Резервните кормилни колела, оборудвани с модули на въздушни възглавници от одобрен тип, трябва да бъдат такива, че при тяхното монтиране на превозното средство, то да отговаря на изискванията на точки 5.2.1.1, 5.2.1.2, 5.2.1.3, 5.2.1.4 и 5.2.1.5 от Правило № 94, измененията от серия 01.

В случай че съществуват съмнения при извършването на проверката за съответствието на резервното кормилно колело, оборудвано с модул на въздушна възглавница от одобрен тип, с изискванията на настоящото правило, трябва да се вземат под внимание всички данни или резултати от изпитвания, предоставени от подателя на заявлението за одобрение и те да се имат предвид, когато се извършва проверката за достоверността на изпитванията за одобрение от страна на техническата служба.

5.4. **Изисквания за одобрението на резервна система на въздушна възглавница, различна от системата, която е монтирана в кормилното колело**

- 5.4.1. Системите на въздушни възглавници като резервни части трябва да бъдат оборудвани с официално одобрен модул на въздушна възглавница или на техническата служба, която отговаря за провеждането на даденото изпитване, трябва да бъде доказано, че използваната система отговаря на изискванията, предвидени в точки 5.1 и 5.2.

- 5.4.2. Резервните системи на въздушни възглавници, различни от системите, монтирани в кормилните колела, трябва да бъдат такива, че когато бъдат монтирани на превозното средство, даденото превозно средство да отговаря в случаите на система на въздушна възглавница:

- 5.4.2.1. категория В — на изискванията на точки 5.2.1.1, 5.2.1.2, 5.2.1.3, 5.2.1.4 и 5.2.1.5 от Правило № 94, измененията от серия 01;

- 5.4.2.2. категория С — на изискванията на точки 5.2.1.1, 5.2.1.2, 5.2.1.3, 5.2.1.4 и 5.2.1.5 от Правило № 94, измененията от серия 01; в допълнение при проверката за функциониране на системата на въздушна възглавница, трябва да се използват изпитвателни манекени;

- 5.4.2.3. категория D — на изискванията на точки 5.2.1.1, 5.2.1.2, 5.2.1.3, 5.2.1.4 и 5.2.1.5 от Правило № 95, измененията от серия 01; в този случай за изпитването трябва да се използва манекен за определяне на силата при страничен удар.

6. **ИЗПИТВАНИЯ**

6.1. **Изпитвания на модул на въздушна възглавница за резервна система на въздушна възглавница**

Изпитванията се провеждат съгласно ISO 12097 — част 2, версия 1996-08-00.

6.2. Изпитвания на резервно кормилно колело, оборудвано с модул на въздушна възглавница от одобрен тип

6.2.1. Изпитвания на якост:

6.2.1.1. Изпитване на нагриване:

Резервното кормилно колело (с изключение на модула на въздушната възглавница) се подлага на въздействието на следната температура в рамките на един цикъл:

- 16 часа при $-15\text{ °C} \pm 2\text{ °C}$
- 30 минути при $+22\text{ °C} \pm 2\text{ °C}$
- 3 часа при $+80\text{ °C} \pm 2\text{ °C}$
- 30 минути при $-22\text{ °C} \pm 2\text{ °C}$

В резултат на това изпитване не трябва да се появява никаква трайна деформация над допустимите проектни отклонения или каквито и да било пукнатини или счупвания.

6.2.1.2. Изпитване на огъване

Резервното кормилно колело се подлага на въздействието на температура най-малко $-15\text{ °C} \pm 2\text{ °C}$ в продължение на 16 часа. След това свързващите елементи на резервното кормилно колело се поставят върху неподвижен прът и резервният кормилен кръг се подлага на въздействието на статично натоварване $70\text{ daN} \pm 0,5\text{ daN}$, перпендикулярно на равнината на кормилния кръг. Изпитвателният товар трябва да се прилага върху кормилния кръг и между две спици, които образуват най-голям ъгъл.

В резултат на това изпитване не трябва да се получава трайна деформация на резервния кормилен кръг, която да бъде по-голяма от 8 % от диаметъра на кормилно колело. Не трябва да има видими пукнатини или счупвания, които биха могли да се отразят на оперативната безопасност на кормилното колело.

6.2.1.3. Изпитване на усукване

Свързващите елементи на резервното кормилно колело се поставят върху неподвижен прът и се подлагат на въздействието на изпитвателно статично натоварване $70\text{ daN} \pm 0,5\text{ daN}$, което се прилага по допирателната към кормилния кръг. Трайната деформация, получена в резултат на това изпитване, не трябва да превишава 1 градус по посоката на въртене. В резултат на изпитването не трябва да има видими пукнатини или счупвания, които биха могли да се отразят на оперативната безопасност на кормилното колело. След това по допирателната към кормилния кръг се прилага натоварване, съответстващо на въртящ момент $22\text{ daN} \pm 0,5\text{ daN}$. Това не трябва да окаже влияние върху оперативната безопасност на кормилното колело дори ако трайната деформация е по-голяма от 1 градус по посоката на въртене.

6.2.1.4. Изпитване на умора

Свързващите елементи на резервното кормилно колело се поставят върху изпитвателен стенд, както е показано в приложение 7, където е даден пример на устройство за изпитване на умора, и се подлага на циклично изпитване за умора при натоварване, което отговаря на прилагането приблизително по синусоидата на въртящ момент $14\text{ daN} \pm 0,5\text{ daN}$ с честота $1,5\text{ Hz} \pm 0,25\text{ Hz}$.

Резервното кормилно колело трябва да издържи поне 1×10^5 цикъла на натоварване, без да се появят каквито и да било пукнатини или счупвания, които биха могли да се отразят на неговата оперативна безопасност.

6.2.2. Проверка на изпълнението на изискванията за монтаж и видимост на контролното табло от водача

6.2.2.1. На водача трябва да се гарантира видимост на:

- а) скоростомера
- б) сигналните устройства на:
 - индикатора за пътепоказателя
 - включени дълги светлини
 - включен заден фар за мъгла
 - аварийна сигнализация

- автоматична антиблокираща система
- неизправности в спирачната система
- функционираща система на въздушна възглавница

Видимостта се оценява посредством сравнителен анализ на фотоснимки на контролното табло на изпитваното превозно средство, оборудвано с резервно кормилно колело. Координатите на точките Н се определят, след като превозното средство се постави на триизмерния измервателен стенд.

Положението на превозното средство в координатната система се определя с помощта на референтни точки на каросерията.

Ако координатите на точка R са неизвестни, точката Н се определя посредством използването на манекен, съответстващ на 50-тия перцентил. Седалката на водача се регулира по следния начин:

- а) седалката се премества до крайно задно положение с помощта на регулировката по дължина;
- б) гърбът на седалката се поставя в положение, което съответства на наклон на гърба на манекена под ъгъл 25°;
- в) другите регулиращи механизми се поставят в централно положение.

За да се симулира бинокулярно зрение, се използва 35 mm камера, която се поставя под ъгъл 15° към хоризонталната равнина, и се правят снимки от всяка точка, определяща положението на очите.

Координати на точките, определящи положението на очите спрямо точката R или Н в координатната система в съответствие с ISO 4130 (размерите са в mm):

x	y	z	x	y	z
0	- 32,5	+ 635,0	0	+ 32,5	+ 635,0

За фотоапарата точките, определящи положението на очите, се намират на разстояние 35 mm пред равнината на изображението (обикновено това е равнината на филмовата лента) и на централната ос на оптичката система.

6.2.2.2. Функциониране на контролните елементи

Прави се проверка доколко са спазени посочените по-долу минимални и максимални разстояния между контролните елементи, например между индикатора за пътепоказателя и индикатора за предните фарове и кормилния кръг. По този начин трябва да се осигури едно задоволително функциониране на контролните елементи и удобно ползване на резервното кормилно колело:

- а) размерът „а“ с минимално значение 30 mm се отнася към контролния елемент, който се намира на най-малко разстояние от резервното кормилно колело. Той обозначава най-малкото разстояние между контролния елемент и задната равнина на кормилния кръг, обърната към контролното табло.
- б) размерът „б“ с максимално значение 130 mm обозначава разстоянието между центъра на контролния елемент на индикатора за пътепоказателя и предната равнина на кормилния кръг, обърната към водача.

6.2.2.3. Проверка на монтажа

Извършва се проверка на изпълнението на предписанията по отношение на условията на монтаж, диаметъра на резервното кормилно колело в сравнение с диаметъра на версията на първоначалното кормилно колело, поставяно от производителя, изменението в разположението на контролния елемент на индикатора за пътепоказателя, функционирането на звуковото сигнално устройство, както и функционирането на сигналното устройство на системата на въздушна възглавница. Проверява се, освен това, и функционирането на сензорите, които контролират седалката на водача или седалката/ите на пътниците и които подават сигнал за освобождаване на въздушната възглавница, ако такива сензори са налични.

6.2.2.4. Проверка на съединителните елементи

Размерите на крепежните елементи (например зъбчатото сцепление на вала на кормилното управление) се сравняват с размерите, които са предвидени от производителя, с помощта на профилен проектор.

Издръжливостта на сменяемите съединителни елементи се проверява посредством пристягане на фиксиращата гайка/винт, като се прилага два пъти въртящият момент, посочен от производителя на превозното средство, но не повече от 85 Nm.

Извършват се надлежни проверки с оглед на това съединителните елементи за типовете превозни средства със системи против кражба, вградени в кормилното колело, да съответстват по своите параметри на еквивалентните елементи на кормилното колело, произведено от производителя на превозното средство, от гледна точка на издръжливост, размери, а така също на материали и функциониране; в противен случай трябва да се проведат изпитвания на системата против кражба в съответствие с Правило № 18 с цел да се покаже, че резервната система на кормилното колело съответства на посоченото по-горе правило.

- 6.2.3. Изпитването/ията на челен удар с превозно/и средств/а по отношение на резервно кормилно/и колело/а, оборудвано/и с модул на въздушна възглавница от одобрен тип.

Резервните кормилни колела, оборудвани с модули на въздушни възглавници от одобрен тип, трябва да бъдат такива, че при тяхното монтиране на превозното средство, то да отговаря на изискванията на точки 5.2.1.1, 5.2.1.2, 5.2.1.3, 5.2.1.4 и 5.2.1.5 от Правило № 94, измененията от серия 01.

В случай че съществуват съмнения при извършването на проверката за съответствието на резервното кормилно колело, оборудвано с модул на въздушна възглавница от одобрен тип, с изискванията на настоящото правило, трябва да се вземат под внимание всички данни или резултати от изпитвания, предоставени от подателя на заявлението за одобрение, и те да се имат предвид, когато се извършва проверката за достоверността на изпитванията за одобрение от страна на техническата служба.

- 6.3. **Изпитвания на система на резервна въздушна възглавница, различна от системата, която е монтирана в кормилно колело**

- 6.3.1. *Изпитвания на модул на въздушна възглавница за резервна система на въздушна възглавница*

Резервната системата на въздушна възглавница трябва да бъде оборудвана с одобрен модул на въздушна възглавница; в противен случай производителят на резервната система на въздушна възглавница трябва да докаже на техническата служба, която отговаря за провеждането на даденото изпитване, че системата отговаря на изискванията, предвидени в точки 5.1 и 5.2.

- 6.3.2. Резервните системи на въздушни възглавници, различни от системите, монтирани в кормилните колела, трябва да бъдат такива, че когато бъдат монтирани на превозното средство, то отговаря:

- 6.3.2.1. в случаите на система на въздушна възглавница от категория В — на изискванията на точки 5.2.1.1, 5.2.1.2, 5.2.1.3, 5.2.1.4 и 5.2.1.5 от Правило № 94, измененията от серия 01;

- 6.3.2.2. в случаите на система на въздушна възглавница от категория С — на изискванията на точки 5.2.1.1, 5.2.1.2, 5.2.1.3, 5.2.1.4 и 5.2.1.5 от Правило № 94, измененията от серия 01; в допълнение, при проверката за функциониране на системата на въздушна възглавница, трябва да се използват изпитвателни манекени;

- 6.3.2.3. в случаите на система на въздушна възглавница от категория D — на изискванията на точки 5.2.1.1, 5.2.1.2, 5.2.1.3, 5.2.1.4 и 5.2.1.5 от Правило № 95, измененията от серия 01; в този случай за изпитването трябва да се използва манекен за определяне на силата при страничен удар.

7. ИНСТРУКЦИИ ЗА ПОТРЕБИТЕЛИТЕ

- 7.1. Производителят на резервни системи на въздушни възглавници трябва да включи в инструкциите за експлоатация всички препоръки или предпазни мерки, които трябва да бъдат взети в процеса на използване, техническа поддръжка или при унищожаване на системата или на който и да е от нейните компоненти.

- 7.1.1. По-специално:

- 7.1.1.1. ако системата е снабдена с контролно устройство, което е предназначено да информира потребителя за нейното експлоатационно състояние, трябва ясно да бъде посочено тълкуването на сигналите, които системата подава, независимо от тяхното естество. Трябва да бъдат посочени мерките, които да се вземат в случай на сигнал, който предупреждава за неизправност, както и описание на рисковете, свързани с използването на превозното средство в такова състояние;

- 7.1.1.2. посочва се дали техническата поддръжка или ремонтът трябва да се извършват единствено от квалифициран персонал и дали съществуват рискове в случай на демонтаж на системата;

- 7.1.1.3. трябва да бъде описан редът на действията в случай на освобождаване на въздушната възглавница. По-специално, да бъдат посочени подробно предпазните мерки, които трябва да се вземат по отношение на газовете, течностите или твърдите вещества, които могат да се отделят при освобождаването. По подобен начин, ако в резултат на освобождаването, някои от компонентите на системата създават опасност, например вследствие наличието на опасни неравности или остри ръбове, температура, корозия и т.н. трябва да бъдат дадено описание на тези опасности, както и начините те да бъдат избегнати;
- 7.1.1.4. ако повреждането на резервната/те система/и на въздушна възглавница може да доведе до ситуации, които са опасни, непосредствено за човека или за околната среда, трябва да бъде посочена надлежна процедура за тяхното избягване. Това може да включва мерки, свързани с преднамереното освобождаване на въздушната възглавница, ако в това състояние тя не води до възникване на опасна ситуация, със задължението системата или част от нея да бъдат върнати на конструктора или производителя, или каквито и да е други подходящи мерки.
- 7.2. Резервната система на въздушна възглавница трябва да разполага с етикетировка и информация, отнасяща се до използването на застопоряващи системи, предназначени за деца, в съответствие с Правило № 94.

Върху системите на въздушни възглавници с модули на въздушни възглавници от категории А, В, С или D трябва да бъде поставен надпис „ВЪЗДУШНА ВЪЗГЛАВНИЦА“, който да бъде разположен във вътрешната окръжност на резервното кормилно колело или върху капака на модула на въздушна възглавница; този надпис трябва да бъде трайно прикрепен и лесно разпознаваем.

Освен това, в случай на система на въздушна възглавница за защита при челен удар, предназначена за използване на която и да е от седалките за пътници, на видимата повърхност на капака на модула на въздушна възглавница трябва трайно да бъде прикрепен посоченият по-долу етикет (показана е минималната текстова информация).

Този етикет трябва да бъде на езика/езиците на държавата, в която е продадено устройството.

Минимален размер на етикета: 60 × 120 mm.

**Контури на етикета, вертикална и
хоризонтална линия в черен цвят**



8. СЪОТВЕТСТВИЕ НА ПРОИЗВОДСТВОТО

Процедурата за осигуряване на съответствие на производството трябва да съответства на процедурата, посочена в спогодбата, допълнение 2 (E/ECE/324-E/ECE/TRANS/505/Rev.2)q при следните изисквания:

8.1. Компетентната институция, която е издала сертификата за одобрение, може по всяко време да провери методите за контрол на съответствието във всяка производствена единица. Нормалната честота на тези проверки е веднъж на две години. В случаите, когато бъдат регистрирани отрицателни резултати по време на някоя от тези проверки, тяхната честота може да бъде увеличена.

8.2. **Съответствие на производството на модул на въздушна възглавница за резервна система на въздушна възглавница**

Модулите на въздушни възглавници, официално одобрени в съответствие с настоящото правило, трябва да бъдат произведени по такъв начин, че да съответстват на официално одобрения тип, като отговарят на изискванията, съдържащи се в точки 5.1 и 5.2.

8.3. **Съответствие на продукцията на резервно кормилно колело, оборудвана с модул на въздушна възглавница от одобрен тип**

Резервните кормилни колела, оборудвани с модул на въздушна възглавница от одобрен тип, одобрени в съответствие с настоящото правило, трябва да бъдат произведени по такъв начин, че да съответстват на одобрения тип, като отговарят на изискванията, съдържащи се в точки 5.1 и 5.3.

8.4. **Съответствие на продукцията на система на резервна въздушна възглавница, различна от монтираната в кормилното колело**

Резервните системи на въздушни възглавници, различни от монтираните в кормилните колела, одобрени в съответствие с настоящото правило, трябва да бъдат произведени по такъв начин, че да съответстват на одобрения тип, като отговарят на изискванията, съдържащи се в точки 5.1 и 5.4.

9. САНКЦИИ, НАЛАГАНИ ЗА НЕСЪОТВЕТСТВИЕ НА ПРОИЗВОДСТВОТО

Сертификатът за одобрение, издаден по отношение на тип модул на въздушна възглавница за система на резервна въздушна възглавница, на тип резервно кормилно колело, оборудвано с въздушна възглавница от одобрен тип или на тип резервна система на въздушна възглавница, различна от монтираната в кормилното колело в съответствие с настоящото правило, може да бъде отменен, ако не са спазени изискванията, посочени в точка 8.

10. ИЗМЕНЕНИЯ НА ТИПА МОДУЛ НА ВЪЗДУШНА ВЪЗГЛАВНИЦА ЗА СИСТЕМА НА РЕЗЕРВНА ВЪЗДУШНА ВЪЗГЛАВНИЦА, НА ТИПА РЕЗЕРВНО КОРМИЛНО КОЛЕЛО С МОДУЛ НА ВЪЗДУШНА ВЪЗГЛАВНИЦА ОТ ОДОБРЕН ТИП ИЛИ НА ТИПА РЕЗЕРВНА СИСТЕМА НА ВЪЗДУШНА ВЪЗГЛАВНИЦА, РАЗЛИЧНА ОТ МОНТИРАНАТА В КОРМИЛНОТО КОЛЕЛО

10.1. Компетентната институция, която официално е одобрила типа на посочената по-горе система, бива информирана за всяко изменение на типа. Тази институция може:

10.1.1. да реши, че измененията, които са направени, е малко вероятно да причинят осезаеми отрицателни последици и че във всеки случай модулът или системата, или резервно кормилно колело продължават да отговарят на изискванията,

10.1.2. да изиска от техническата служба, която провежда изпитванията, нов протокол за изпитвания.

10.2. Договарящите страни по спогодбата, които прилагат настоящото правило, се информират официално за потвърждаване на одобрението или отказ на одобрение в съответствие с процедурата, посочена в точки от 4.1 до 4.3 по-горе.

10.3. Компетентната институция, която издава сертификата за продължаване на одобрението, издава сериен номер на всеки информационен документ, съставян за такова продължаване, и официално информира за това останалите страни по Спогодбата от 1958 г. Уведомлението се изготвя в съответствие с образеца, даден в приложения 1, 2 и 3 към настоящото правило.

11. ОКОНЧАТЕЛНО СПИРАНЕ ОТ ПРОИЗВОДСТВО

Ако титулярът на одобрението изцяло спре от производство определен тип модул на въздушна възглавница за резервна система на въздушна възглавница, тип резервно кормилно колело, оборудвано с въздушна възглавница от одобрен тип, или тип резервна система на въздушна възглавница, различна от монтираната в кормилното колело, в съответствие с настоящото правило, той трябва да информира за това институцията, която е издала сертификата за одобрение. След получаване на съответното съобщение тази институция трябва официално да информира за това останалите страни по Спогодбата от 1958 г., които прилагат настоящото правило. Уведомлението се изготвя в съответствие с образеца, даден в приложения 1, 2 и 3 към настоящото правило.

12. НАИМЕНОВАНИЯ И АДРЕСИ НА ТЕХНИЧЕСКИТЕ СЛУЖБИ, ОТГОВОРНИ ЗА ПРОВЕЖДАНЕТО НА ИЗПИТВАНИЯ ЗА ОДОБРЕНИЕ, И НА АДМИНИСТРАТИВНИТЕ СЛУЖБИ

Договарящите страни по Спогодбата от 1958 г., които прилагат настоящото правило, съобщават на секретариата на Организацията на обединените нации наименованията и адресите на техническите служби, отговорни за провеждането на изпитвания за одобрение, и на административните служби, които издават сертификати за одобрение и на които трябва да се изпращат съобщения при издаване в други страни на сертификати за одобрение, за продължаване на одобрение, за отказ на издаване на сертификат за одобрение, за отнемане на сертификат за одобрение или за окончателно спиране от производство.

—

ПРИЛОЖЕНИЕ 1

СЪОБЩЕНИЕ

(Максимален формат: А4 (210 × 297 mm))

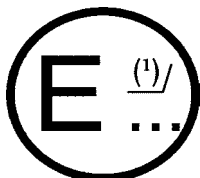

Издадено от: Наименование на административната служба:

относно: ⁽¹⁾ ИЗДАДЕН СЕРТИФИКАТ ЗА ОДОБРЕНИЕ
 ИЗДАДЕН СЕРТИФИКАТ ЗА ПРОДЪЛЖАВАНЕ НА ОДОБРЕНИЕ
 ОТКАЗ ОТ ИЗДАВАНЕ НА ОДОБРЕНИЕ
 ОТНЕТ СЕРТИФИКАТ ЗА ОДОБРЕНИЕ
 ОКОНЧАТЕЛНО СПИРАНЕ ОТ ПРОИЗВОДСТВО

на тип модул на въздушна възглавница за резервна система на въздушна възглавница в съответствие с Правило № 114

Одобрение № Продължаване на одобрение №

1. Модул на резервна въздушна възглавница от категории А, В, С или D:
2. Търговско наименование или марка:
3. Описание на типа модул на въздушна възглавница за резервна система на въздушна възглавница, дадено от производителя:
4. Наименование на производителя:
5. Ако е приложимо, наименование и адрес на представителя на производителя:
6. Модул на въздушна възглавница за резервна система на въздушна възглавница, представен за одобрение на:
7. Техническа служба, отговорна за провеждането на изпитванията за одобрение:
8. Дата на протокола, издаден от тази служба:
9. Номер на протокола, издаден от тази служба:
10. Издаден сертификат за одобрение/разширен обхват на сертификат за одобрение/отказ за издаване на сертификат за одобрение/отнет сертификат за одобрение за обща употреба/за употреба в конкретно превозно средство или в конкретни типове превозни средства ⁽²⁾
11. Местоположение на маркировката за одобрение:
12. Място:
13. Дата:
14. Подпис:
15. Списък на документите, които са предоставени на административната служба, издала сертификата за одобрение, е приложен към настоящото съобщение и може да бъде получен при поискване.

⁽¹⁾ Отличителен номер на страната, която е издала сертификата за одобрение/издала сертификата за продължаване на одобрение/отказала издаването на сертификата за одобрение/отменила сертификата за одобрение.

⁽²⁾ Ненужното се зачерква.

ПРИЛОЖЕНИЕ 2

СЪОБЩЕНИЕ

(Максимален формат: A4 (210 × 297 mm))

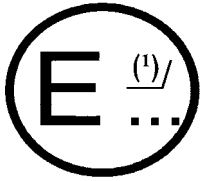

Издадено от: Наименование на административната служба:
.....
.....
.....

относно: (2) ИЗДАДЕН СЕРТИФИКАТ ЗА ОДОБРЕНИЕ
ИЗДАДЕН СЕРТИФИКАТ ЗА ПРОДЪЛЖАВАНЕ НА ОДОБРЕНИЕ
ОТКАЗ НА ОДОБРЕНИЕ
ОТНЕТ СЕРТИФИКАТ ЗА ОДОБРЕНИЕ
ОКОНЧАТЕЛНО СПИРАНЕ ОТ ПРОИЗВОДСТВО

на тип резервно кормилно колело, оборудвано с модул на въздушна възглавница от одобрен тип в съответствие с Правило № 114

Одобрение № Продължаване на одобрение №

- 1. Търговско наименование или марка на резервно кормилното колело:
2. Наименование и адрес на производителя:
3. Ако е приложимо, наименование и адрес на представителя на производителя:
4. Търговско наименование и марка на типа модул на въздушна възглавница и одобрение №:
5. Продължаване на одобрението на типа резервно кормилно колело:
6. Списък на превозните средства, на които може да бъде монтирано резервно кормилното колело (наименование на производителя на превозното средство/търговско наименование/код на превозното средство/тип на резервното кормилно колело/тип и брой на съединителните елементи):
7. Техническа служба, отговорна за провеждането на изпитванията за одобрение:
8. Дата на протокола, издаден от тази служба:
9. Номер на протокола, издаден от тази служба:
10. Издаден сертификат за одобрение/разширен обхват на сертификат за одобрение/отказ за издаване на сертификат за одобрение/отнет сертификат за одобрение за обща употреба/за употреба в конкретно превозно средство или в конкретни типове превозни средства (2):
11. Ако е приложимо, основания за разширяване обхвата на одобрението:
12. Местоположение на маркировката за одобрение:
13. Място:
14. Дата:
15. Подпис:
16. Списък на документите, които са предоставени на административната служба, издала сертификата за одобрение, е приложен към настоящото съобщение и може да бъде получен при поискване.

(1) Отличителен номер на страната, която е издала сертификата за одобрение/издала сертификат за продължаване на одобрение/отказала издаването на сертификат за одобрение/отменила сертификата за одобрение.
(2) Ненужното се зачерква.

ПРИЛОЖЕНИЕ 3

СЪОБЩЕНИЕ

(Максимален формат: А4 (210 × 297 mm))

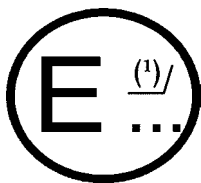

Издадено от: Наименование на административната служба:

относно: ⁽²⁾ ИЗДАДЕН СЕРТИФИКАТ ЗА ОДОБРЕНИЕ
 ИЗДАДЕН СЕРТИФИКАТ ЗА ПРОДЪЛЖАВАНЕ НА ОДОБРЕНИЕ
 ОТКАЗ НА ОДОБРЕНИЕ
 ОТНЕТ СЕРТИФИКАТ ЗА ОДОБРЕНИЕ
 ОКОНЧАТЕЛНО СПИРАНЕ ОТ ПРОИЗВОДСТВО

натипсистеманарезервнавъздушнавъзглавница, различна от монтираната в резервното кормилно колело в съответствие с Правило № 114

Одобрение № Продължаване на одобрение №

1. Търговско наименование или марка на резервната система на въздушна възглавница:
2. Категория на системата на въздушна възглавница и номер на одобрението на модула на въздушна възглавница:
3. Наименование и адрес на производителя:
4. Ако е приложимо, наименование и адрес на представителя на производителя:
5. Резервната система на въздушна възглавница е представена за одобрение на:
6. Продължаване на одобрението на типа резервно кормилно колело:
7. Списък на превозните средства, на които може да бъде монтирана резервната система на въздушна възглавница:
8. Техническа служба, отговорна за провеждането на изпитванията за одобрение:
9. Дата на протокола, издаден от тази служба:
10. Номер на протокола, издаден от тази служба:
11. Издаден сертификат за одобрение/разширен обхват на сертификат за одобрение/отказ за издаване на сертификат за одобрение/отнет сертификат за одобрение за обща употреба/за употреба в конкретно превозно средство или в конкретни типове превозни средства ⁽²⁾:
12. Ако е приложимо, основания за разширяване обхвата на одобрението:
13. Местоположение на маркировката за одобрение:
14. Място:
15. Дата:
16. Подпис:
17. Списък на документите, които са предоставени на административната служба, издала сертификата за одобрение, е приложен към настоящото съобщение и може да бъде получен при поискване.

⁽¹⁾ Отличителен номер на страната, която е издала сертификата за одобрение/издала сертификата за продължаване на одобрение/отказала издаването на сертификата за одобрение/отменила сертификата за одобрение.

⁽²⁾ Ненужното се зачерква.

ПРИЛОЖЕНИЕ 4

ОБРАЗЕЦ НА МАРКИРОВКА ЗА ОДОБРЕНИЕ НА МОДУЛ НА ВЪЗДУШНА ВЪЗГЛАВНИЦА ЗА РЕЗЕРВНА СИСТЕМА НА ВЪЗДУШНА ВЪЗГЛАВНИЦА

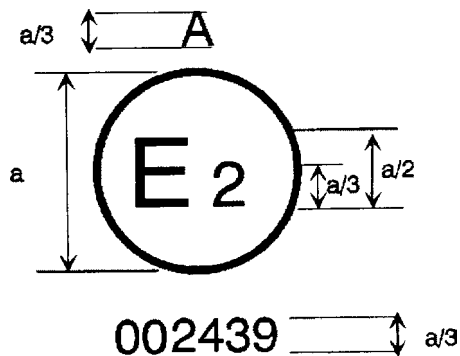

$a = 5 \text{ mm}$ минимум

Горната маркировка на одобрение, поставена на модул на въздушна възглавница, указва, че модулът на въздушна възглавница е модул на въздушна възглавница от категория А, официално одобрен във Франция (Е 2) под номер на одобрението 002439. Първите две цифри на номера на одобрението указват, че сертификатът за одобрение е издаден в съответствие с изискванията на правилото в неговата първоначална версия.

Бележка:

Номерът на одобрението и допълнителният/те символ/и трябва да бъдат поставени близко до кръга и над или под буквата „Е“, или отляво или отясно на тази буква.

Цифрите на номера на одобрението трябва да са разположени откъм същата страна на буквата „Е“ и да са ориентирани в същото направление. Допълнителният/те символ/и трябва да бъде/ат точно на обратната страна на номера на одобрението. Използването на римски цифри за номерата на одобрението следва да бъде избягвано, за да се избегне объркването с други символи.

ПРИЛОЖЕНИЕ 5

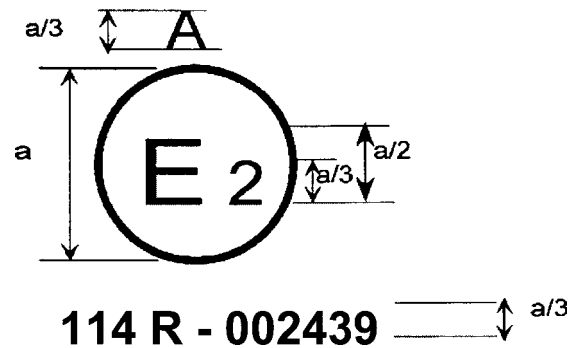
ОБРАЗЕЦ НА МАРКИРОВКА ЗА ОДОБРЕНИЕ НА РЕЗЕРВНО КОРМИЛНО КОЛЕЛО, ОБОРУДВАНО С
МОДУЛ НА ВЪЗДУШНА ВЪЗГЛАВНИЦА ОТ ОДОБРЕН ТИП

$a = 5 \text{ mm}$ минимум

Горната маркировка за одобрение, поставена на резервното кормилно колело, означава, че резервното кормилно колело е кормилно колело с модул на въздушна възглавница от категория А и е официално одобрено във Франция (Е 2) под номер на одобрение 002439. Първите две цифри на номера на одобрението показват, че сертификатът за одобрение е издаден в съответствие с изискванията на правилото в първоначалната му редакция.

Бележка:

Номерът на одобрението и допълнителният/те символ/и трябва да бъдат поставени близко до кръга и над или под буквата „Е“, или отляво или отдясно на тази буква.

Цифрите на номера на одобрението трябва да са разположени откъм същата страна на буквата „Е“ и да са ориентирани в същото направление. Допълнителният/те символ/и трябва да бъде/ат точно на обратната страна на номера на одобрението. Използването на римски цифри за номерата на одобрението следва да бъде избягвано, за да се избегне объркването с други символи.

ПРИЛОЖЕНИЕ 6

ОБРАЗЕЦ НА МАРКИРОВКА ЗА ОДОБРЕНИЕ НА РЕЗЕРВНА СИСТЕМА НА ВЪЗДУШНА ВЪЗГЛАВНИЦА,
РАЗЛИЧНА ОТ ТАЗИ, КОЯТО Е МОНТИРАНА В КОРМИЛНОТО КОЛЕЛО

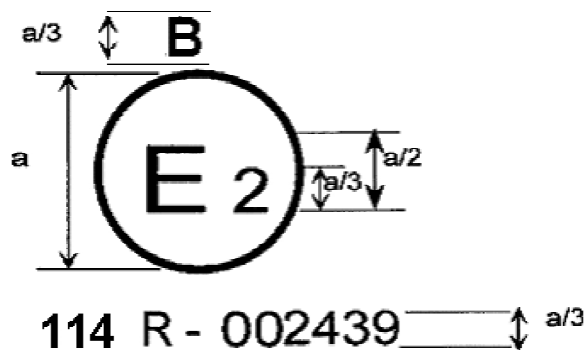

$a = 8 \text{ mm}$ минимум

Горната маркировка на одобрение, поставена на резервна система на въздушна възглавница, показва, че системата на въздушна възглавница е от категория В и е официално одобрена във Франция (Е 2) под номер на одобрение 002439. Първите две цифри на номера на одобрението показват, че сертификатът за одобрение е издаден в съответствие с изискванията на правилото в първоначалната му редакция.

Бележка:

Номерът на одобрението и допълнителният/те символ/и трябва да бъдат поставени близко до кръга и над или под буквата „Е“, или отляво или отдясно на тази буква.

Цифрите на номера на одобрението трябва да са разположени откъм същата страна на буквата „Е“ и да са ориентирани в същото направление. Допълнителният/те символ/и трябва да бъде/ат точно на обратната страна на номера на одобрението. Използването на римски цифри за номерата на одобрението следва да бъде избягвано, за да се избегне объркването с други символи.

ПРИЛОЖЕНИЕ 7

УСТРОЙСТВО ЗА ИЗПИТВАНЕ НА УМОРА

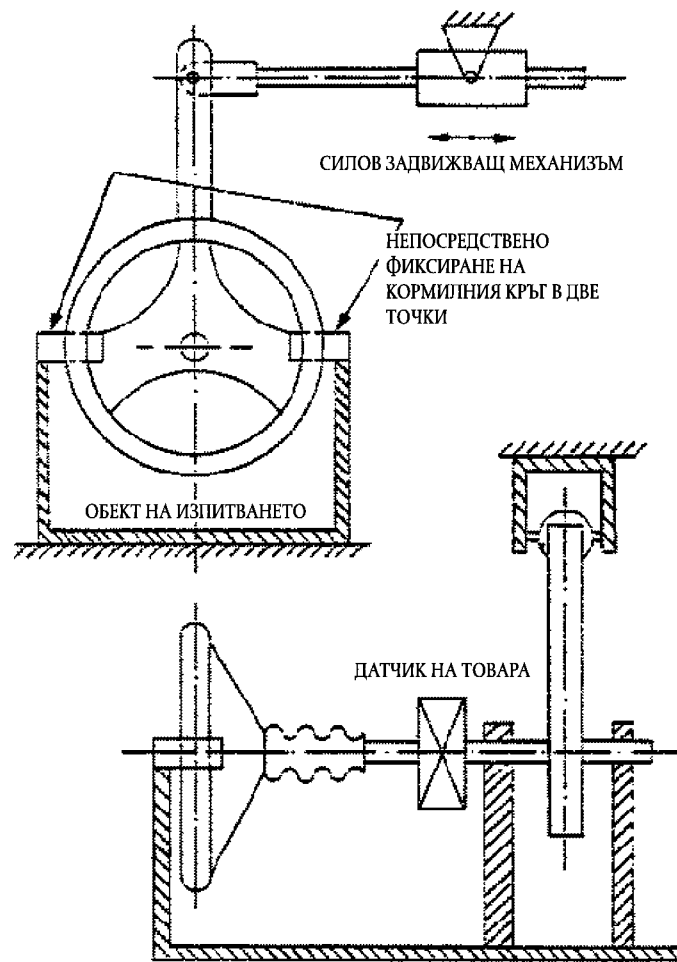

Пример на устройство за изпитване на умора

ПРИЛОЖЕНИЕ 8

ПРОЦЕДУРА ЗА ОПРЕДЕЛЯНЕ НА ТОЧКАТА „Н“ И НА ДЕЙСТВИТЕЛНИЯ ЪГЪЛ НА НАКЛОН НА ТОРСА НА МЕСТАТА ЗА СЯДАНЕ В МОТОРНИ ПРЕВОЗНИ СРЕДСТВА

1. ЦЕЛ
Процедурата, описана в настоящото приложение, се използва за установяване на местоположението на точката „Н“ и на действителния ъгъл на наклон на торса за едно или няколко места за сядане в моторно превозно средство и за проверка на съотношението между измерените параметри и конструктивните спецификации, дадени от производителя на превозното средство ⁽¹⁾.
2. ОПРЕДЕЛЕНИЯ
По смисъла на настоящото приложение:
 - 2.1. „Референтни данни“ означават една или няколко от следните характеристики на място за сядане:
 - 2.1.1. точката „Н“ и точката „R“ и тяхното взаимно местоположение;
 - 2.1.2. действителният ъгъл на наклон на торса и предвиденият ъгъл на наклон на торса и тяхното съотношение.
 - 2.2. „Триизмерен манекен за определяне на точката „Н““ (3-D Н манекен) означава устройството, което се използва за определяне на точката „Н“ и на действителните ъгли на наклон на торса. Това устройство е описано в допълнение 1 към настоящото приложение.
 - 2.3. „Точка Н“ означава центърът на въртене на торса и бедрото на триизмерния манекен за определяне на точката „Н“, поставен на седалката на превозно средство в съответствие с точка 4 по-долу. Точката „Н“ се намира на средата на осевата линия на устройството, преминаваща между отметките на точката „Н“ от двете страни на триизмерния манекен за определяне на точката „Н“. Точката „Н“ съответства теоретично на точката „R“ (за отклоненията виж точка 3.2.2 по-долу). След като веднъж бъде определена в съответствие с процедурата, описана в точка 4, точката „Н“ се разглежда като фиксирана по отношение на структурата седалка възглавница и се премества с нея при регулирането на седалката.
 - 2.4. „Точка R“ или „референтна точка на седалката“ означава точка, свързана с конструкцията на седалката, която е определена от производителя на превозното средство за всяка седалка по отношение на триизмерна координатна система.
 - 2.5. „Линия на торса“ означава осевата линия на основния елемент на триизмерния манекен за определяне на точката „Н“, който се намира в крайно задно положение.
 - 2.6. „Действителен ъгъл на наклон на торса“ означава ъгълът, измерен между вертикална линия, преминаваща през „Н“ точката, и линията на торса, измерен с помощта на скалата на гърба на триизмерния манекен за определяне на точката „Н“. Действителният ъгъл на наклон на торса съответства теоретично на проектния ъгъл на наклон на торса (за отклоненията виж точка 3.2.2 по-долу).
 - 2.7. „Проектен ъгъл на наклон на торса“ означава ъгълът, измерен между вертикална линия, преминаваща през точката „R“, и линията на торса, намираща се в положение, което съответства на проектното положение на облегалката на седалката, определено от производителя на превозното средство.
 - 2.8. „Централна равнина на водача или пътника“ (C/LO) означава средната равнина на триизмерния манекен за определяне на точката „Н“, разположен на всяко място, определено за сядане; тя е представена от координатата „Y“ на точката „Н“. За индивидуалните седалки централната равнина на седалката съпада с централната равнина на водача или пътника. За останалите седалки централната равнина на водача или пътника е определена от производителя.
 - 2.9. „Триизмерна координатна система“ означава система, описана в допълнение 2 към настоящото приложение.
 - 2.10. „Отправни точки“ означават физически точки (отверстия, повърхности, отметки или вдлъбнатини) на каросерията на превозното средство, както са определени от производителя.
 - 2.11. „Положение на превозното средство за измерване“ означава положението на превозното средство, както е определено от координатите на отправните точки в триизмерна координатна система.

⁽¹⁾ За всяка седалка, освен предните, за която точката „Н“ не може да бъде определена с помощта на „Тримерния механизъм за определяне на точката Н“ или с помощта на съответните процедури, по решение на компетентната институция като отправна точка може да бъде приета точката „R“, посочена от производителя.

3. **ИЗИСКВАНИЯ**
- 3.1. **Представяне на данните**
- За всяко място за сядане, референтните данни на което ще бъдат използвани за проверка на съответствието с разпоредбите на настоящото правило, е необходимо да бъдат представени във вида, посочен в допълнение 3 към настоящото приложение, всички или подходящо подмножество от следните данни:
- 3.1.1. координатите на точката „R“ относно триизмерната координатна система;
- 3.1.2. проектният ъгъл на наклон на торса;
- 3.1.3. всички указания, необходими за регулирането на седалката (ако тя е регулируема) и установяването ѝ в положението за измерване, посочено в точка 4.3 по-долу.
- 3.2. **Съотношение на получените данни и конструктивните спецификации**
- 3.2.1. Координатите на точката „H“ и стойността на действителния ъгъл на наклон на торса, получени в съответствие с процедурата, описана в точка 4 по-долу, трябва да бъдат сравнени съответно с координатите на точката „R“ и стойността на проектния ъгъл на наклон на торса, посочени от производителя на превозното средство.
- 3.2.2. Относителното положение между точките „R“ и „H“ и съотношението между проектния и действителния ъгъл на наклон на торса се разглеждат като удовлетворителни за разглежданото място за сядане, ако точката „H“, определена чрез нейните координати, се намира в границите на квадрат със страна 50 mm с хоризонтални и вертикални страни, чиито диагонали се пресичат в точката „R“, и ако действителният ъгъл на наклон на торса не се различава от проектния ъгъл на наклон на торса с повече от 5°.
- 3.2.3. Ако тези условия са изпълнени, то за проверка на съответствието с настоящото правило се използват точката „R“ и проектният ъгъл на наклон на торса.
- 3.2.4. Ако точката „H“ или действителният ъгъл на наклон на торса не удовлетворяват изискванията на точка 3.2.2 по-горе, точката „H“ и действителният ъгъл на наклон на торса се определят още два пъти (общо три пъти). Ако резултатите на две от трите измервания отговарят на изискванията, то се прилагат разпоредбите на точка 3.2.3 по-горе.
- 3.2.5. Ако резултатите най-малко на две от трите измервания, описани в точка 3.2.4 по-горе, не отговарят на изискванията на точка 3.2.2 по-горе, или ако проверката не може да бъде осъществена, тъй като производителят на превозното средство не е предоставил информацията относно положението на точката „R“ или относно проектния ъгъл на наклон на торса, то във всички случаи, когато в настоящото правило има позоваване на точката „R“ или на проектния ъгъл на наклон на торса, трябва да бъдат използвани и считани за приемливи съответно центроидът на трите измерени точки или средноаритметичната стойност на трите измерени ъгъла.
4. **ПРОЦЕДУРА ЗА ОПРЕДЕЛЯНЕ НА ТОЧКАТА „H“ И НА ДЕЙСТВИТЕЛНИЯ ЪГЪЛ НА НАКЛОН НА ТОРСА**
- 4.1. Превозното средство, което трябва да бъде подготвено за изпитването, по преценка на производителя трябва да бъде държано на температура 20 ± 10 °C, за да може материалът, от който са изготвени седалките, да достигне стайна температура. Ако изпитваната седалка никога не е била използвана, то на нея трябва да седне човек с тегло между 70 и 80 kg или да бъде поставено устройство два пъти за една минута, за да бъдат огнати възглавницата и облегалката на седалката. По искане на производителя, всички комплекти седалки могат да останат ненатоварени в течение най-малко на 30 минути преди поставянето на триизмерния манекен за определяне на точката „H“.
- 4.2. Превозното средство трябва да бъде в положение за измерване съгласно точка 2.11 по-горе.
- 4.3. Седалката, ако е регулируема, трябва отначало да бъде поставена в крайно задно положение, което е нормално за шофиране или пътуване, както е определено от производителя на превозното средство, единствено чрез използване на надлъжното регулиране на седалката, без нейното преместване, предназначено за други цели освен нормалното шофиране или използване. Когато съществуват други възможности за регулиране (вертикално, ъглово, наклоняване на облегалката и т.н.), то те трябва да бъдат фиксирани в положението, определено от производителя. Падащите седалки трябва да бъдат фиксирани във вертикално положение, съответстващо на нормалното положение за шофиране, както е специфицирано от производителя.
- 4.4. Повърхността на мястото за сядане, която е в съприкосновение с триизмерния манекен за определяне на точката „H“, трябва да бъде покрита с памучна тъкан с достатъчни размери и подходяща текстура, определяна като памучна тъкан с 18,9 нишки на квадратен сантиметър и тежаша 0,228 kg на квадратен метър или плетена или нетъкана тъкан, имаща еквивалентни характеристики. Ако изпитването се провежда извън превозното средство, то подът, на който е поставена седалката, трябва да има същите основни характеристики ⁽¹⁾, както подът на превозното средство, за което седалката е предназначена.

⁽¹⁾ Ъгъл на наклона, разлика във височината на закрепване на седалката, текстура на повърхността и т.н.

- 4.5. Основата и гърбът на триизмерния манекен за определяне на точката „Н“ се поставят по такъв начин, че централната равнина на водача или пътника (C/LO) да съвпада с централната равнина на манекена. По искане на производителя триизмерният манекен може да бъде преместен навътре по отношение на C/LO, ако триизмерният манекен се намира толкова навън, че краят на седалката не позволява неговото нагласяване в хоризонтално положение.
- 4.6. Стъпалата и подбедриците се прикрепват към основата на корпуса на седалката индивидуално или посредством Т-образен прът. Линията, преминаваща през видимите отметки за определяне на точката „Н“, трябва да бъде успоредна на повърхността на земята и перпендикулярна на надлъжната централна равнина на седалката.
- 4.7. Стъпалата и краката на триизмерния манекен за определяне на точката „Н“ се разполагат по следния начин:
- 4.7.1. *Места за сядане на водача и на пътника, налиращ се до него*
- 4.7.1.1. Както стъпалата, така и краката се преместват напред по такъв начин, че стъпалата да заемат естествено положение на пода, ако е необходимо, между работните педали. Лявото стъпало по възможност се нагласява по такъв начин, че да се намира приблизително на такова разстояние отляво на централната равнина на манекена за определяне на точката „Н“, на което се намира и дясното стъпало от дясната страна. С помощта на нивелир за проверка на напречната ориентация на устройството то се привежда в хоризонтално положение чрез регулиране на корпуса на седалката, ако е необходимо, или чрез преместване назад на стъпалата и краката на манекена. Линията, преминаваща през видимите отметки за определяне на точката „Н“, трябва да бъде поддържана перпендикулярна на надлъжната централна равнина на седалката.
- 4.7.1.2. Ако левият крак не може да се задържи успоредно на десния крак, а лявото стъпало не може да се поддържа от елементите на конструкцията, се допуска преместване на лявото стъпало до поставянето му върху опора. Хоризонталността на линията, свързваща видимите отметки, трябва да бъде запазена.
- 4.7.2. *Места за сядане: задни странични седалки*
- За задни или допълнителни седалки краката трябва да бъдат разположени в съответствие с предписанията на производителя. Ако при това стъпалата се опират в части от пода, които се намират на различни нива, то това стъпало, което първо се е допряло до предната седалка, е отправно и другият крак трябва да бъде нагласен по такъв начин, че нивелирът, показващ напречната ориентация на основата на манекена, да покаже, че хоризонталното положение е достигнато.
- 4.8. На подбедриците и на бедрата се поставят тежести и триизмерният манекен за определяне на точката „Н“ се установява в хоризонтално положение.
- 4.9. Гърбът се накланя напред до предния ограничител и триизмерният манекен за определяне на точката „Н“ се отделя от облегалката с помощта на Т-образния прът. Манекенът отново се установява на предишното място на седалката по един от следните начини:
- 4.9.1. ако триизмерният манекен за определяне на „Н“ точката се плъзга назад, то се прилага следната процедура: на триизмерния манекен за определяне на „Н“ точката се дава възможност да се плъзга назад дотогава, докато не отпадне необходимостта от използването на предна ограничителна хоризонтална тежест на коленния Т-образен прът, т. е. докато задната част на манекена не влезе в съприкосновение с облегалката на седалката. Ако е необходимо, следва да се измени положението на стъпалата и подбедриците;
- 4.9.2. ако триизмерният манекен за определяне на „Н“ точката не се плъзга назад, то се използва следната процедура: триизмерният манекен за определяне на точката „Н“ се премества назад с помощта на хоризонтална задна тежест, прилагана към Т-образния прът, докато гърбът на манекена не влезе в съприкосновение с облегалката на седалката (виж фигура 2 от допълнение 1 към настоящото приложение).
- 4.10. Към гърба и основата на манекена за определяне на точката „Н“ в точката на пресичане на градуираната ъглова скала на бедрото и корпуса на Т-образния прът се прилага натоварване от 100 ± 10 N. Направлението на това натоварване трябва през цялото време да бъде по линията, преминаваща през указаната по-горе пресечна точка, и точка, намираща се точно над корпуса на пръта на бедрото (виж фигура 2 от допълнение 1 към настоящото приложение). След това гърбът на манекена внимателно се връща назад до съприкосновение с облегалката на седалката. Останалата част от процедурата трябва да се провежда внимателно, за да не се допусне плъзгане на триизмерния манекен за определяне на точката „Н“ напред.
- 4.11. От лявата и от дясната страна на основата на торса се поставят тежести, а след това една след друга се поставят осем тежести на торса. Хоризонталното положение на триизмерния манекен за определяне на точката „Н“ трябва да бъде съхранено.
- 4.12. Гърбът на триизмерния манекен за определяне на точката „Н“ се накланя напред, за да се отстрани натоварването върху облегалката на седалката. Провеждат се три пълни цикъла на странично разклащане на триизмерния манекен за определяне на точката „Н“ по дъга с размер 10° (по 5° във всяка страна от вертикалната централна равнина) с цел да се освободи цялото натрупано триене между триизмерния манекен за определяне на точката „Н“ и седалката.
- По време на разклащането коленният Т-образен прът може да се отклони от специфицираните хоризонтално и вертикално направления, затова той трябва да бъде удържан с помощта на съответна странична сила. Удържането на Т-образния прът и разклащането на триизмерния манекен за определяне на точката „Н“ трябва се провеждат внимателно, за да не се допусне появата на непредвидени вертикални или надлъжни натоварвания.
- При това стъпалата на манекена за определяне на точката „Н“ не следва да се удържат или тяхното преместване да се ограничава. Ако стъпалата променят своето положение, то те могат да останат в него известно време.

Гърбът на манекена трябва внимателно да бъде върнат назад до съприкосновение с облегалката на седалката, като след това се извърши проверка на двата нивелира дали не е нарушено хоризонталното положение на манекена. Ако по време на разклащането на триизмерния манекен за определяне на точката „Н“ е настъпило преместване на стъпалата, те трябва да бъдат отново нагласени по следния начин:

Всяко стъпало едно след друго се повдига от пода на минимална височина, необходима, за да се избегне по-нататъшно преместване. При това е необходимо стъпалата да бъдат удържани по такъв начин, че те да могат да се въртят; не се допуска прилагането на каквито и да са надлъжни или напречни сили. Когато всяко стъпало се установи във своето най-долно положение, петата трябва да бъде в съприкосновение със съответния елемент от конструкцията.

Трябва да бъде проверено хоризонталното положение в напречна посока; в случай на необходимост се прилага странично натоварване към горната част на гърба на манекена; размерът на натоварването трябва да бъде достатъчен за установяването на гърба на триизмерния манекен върху седалката в хоризонтално положение.

- 4.13. Коленният Т-образен прът се придържа, за да не се допусне плъзгане на манекена за определяне на точката „Н“ напред по възглавницата на седалката, а след това:
- a) гърбът на манекена се връща назад до съприкосновение с облегалката на седалката;
 - b) последователно се прилага и се отстранява хоризонтално натоварване, действащо в задно направление и непревишаващо 25 Н, към задния ъглов прът на височина, приблизително равна на височината на центъра на закрепването на тежестите към гърба, докато ъгловата скала на бедрото не покаже, че след отстраняване на въздействието на натоварването е достигнато устойчиво положение. Необходимо е да се осигури липсата на каквито и да са външни сили върху триизмерния манекен за определяне на точката „Н“, които действат надолу или странично. При необходимост от повторно регулиране на манекена за определяне на точката „Н“ в хоризонтално направление, гърбът на манекена се накланя напред, той отново се установява в хоризонтално положение и се повтаря процедурата, описана в точка 4.12.
- 4.14. Провеждат се всички измервания:
- 4.14.1. координатите на точката „Н“ се измерват относно триизмерна координатна система;
 - 4.14.2. действителният ъгъл на наклон на торса се определя с помощта на ъгловата скала на гърба на триизмерния манекен за определяне на точката „Н“, като при това основният елемент на манекена трябва да се намира в крайно задно положение.
- 4.15. В случай на необходимост от повторно установяване на триизмерния манекен за определяне на точката „Н“, седалката трябва да остане ненатоварена в течение най-малко на 30 минути преди началото на установяването. Триизмерният манекен за определяне на точката „Н“ не трябва да остава върху седалката по-дълго от времето, необходимо за провеждане на изпитването.
- 4.16. Ако седалките, намиращи се на един и същи ред, могат да бъдат разглеждани като еднакви (многоместна седалка, идентични седалки и т.н.), то следва да бъде определени само една точка „Н“ и само един действителен ъгъл на наклон на седалката за всеки ред, като триизмерният манекен за определяне на точката „Н“, описан в допълнение 1 към настоящото приложение, се поставя на мястото, което може да се разглежда като представително за съответния ред седалки. Това място е:
- 4.16.1. в случая на предния ред — мястото на водача;
 - 4.16.2. в случая на задния ред или на задните редове — едно от крайните места.

ПРИЛОЖЕНИЕ 8

Допълнение 1

ОПИСАНИЕ НА ТРИИЗМЕРНИЯ МАНЕКЕН ЗА ОПРЕДЕЛЯНЕ НА ТОЧКАТА „Н“ (*)

(3-D Н манекен)

1. Гръб и седалище

Гръбът и седалището са направени от армирана пластмаса и метал; те симулират човешки торс и бедро и са механично свързани в точка „Н“. В точката „Н“ е поставена скала за измерване на действителния ъгъл на торса. Към седалището е прикрепен регулируем прът за бедрото, определящ бедрената ос и служещ за база за бедрената скала.

2. Елементи на тялото и краката

Подбедриците са съединени към седалището с прът Т, свързващ колената, който е странично удължение на регулируемия бедрен прът. Скали са вградени на подбедриците за измерване на ъглите на колената. Възлите на обувките и стъпалата са калибрирани за измерване ъгъла на стъпалата. Два нивелира ориентират устройството в пространството. Тежестите на частите на тялото са приложени в съответните центрове на тежестта, за да осигурят натиск на седалката, съответстващ на този, който създава човек с тегло 76 kg. Всички връзки на манекена 3-D Н се проверяват за свободно движение, без да се отчита забележимо триене.

(*) За подробности относно конструкцията на 3-D Н манекена да се направи справка в Обществото на автомобилните инженери Society of Automobile Engineers (SAE), 400 Commonwealth Drive, Warrendale, Pennsylvania 15096, United States of America. Манекенът отговаря на описанието в стандарт ISO 6549-1980.

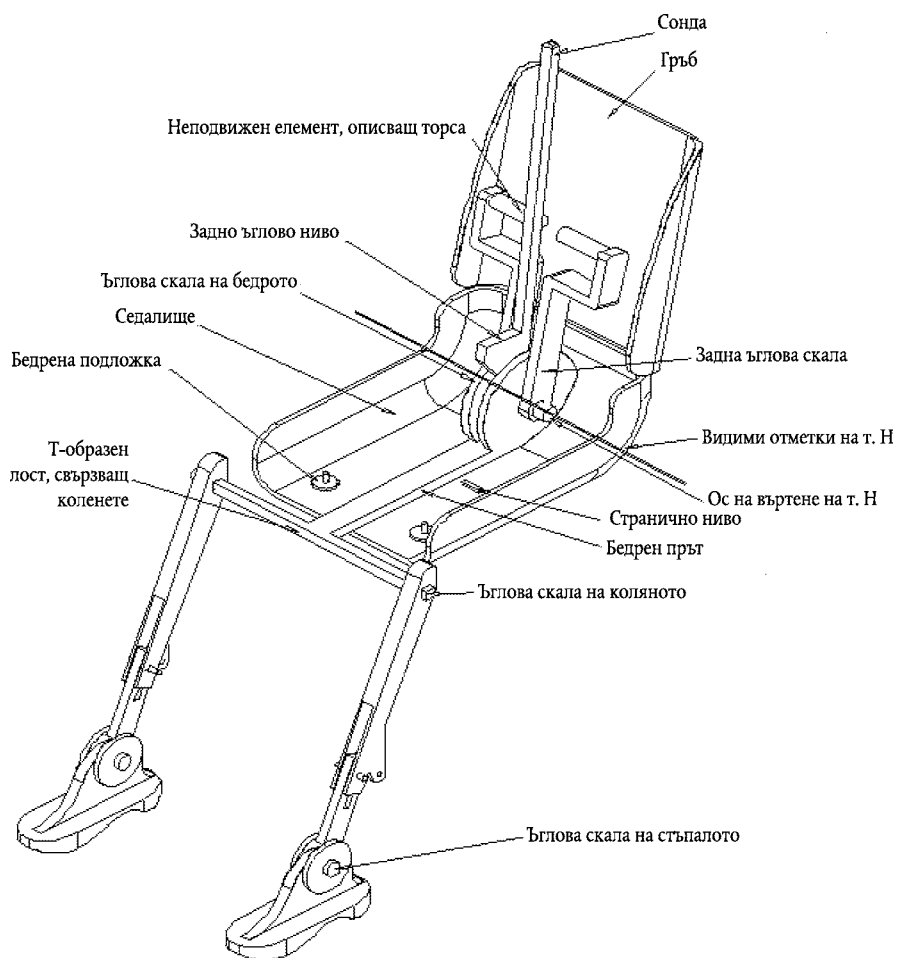

Фиг. 1: Обозначение на частите на манекен 3-D Н

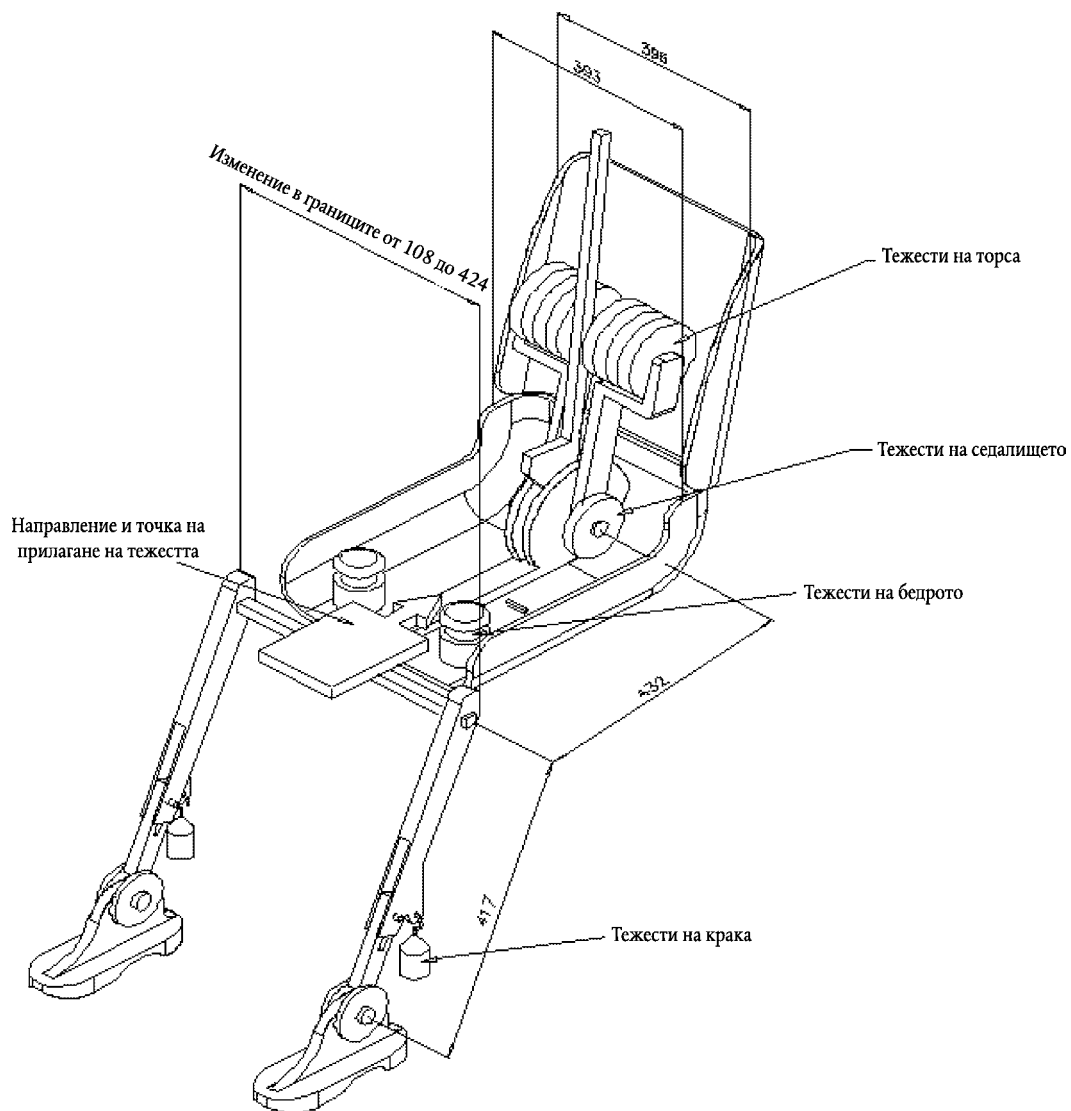

Фиг. 2: Размери на частите на манекен 3-D Н и разпределение на тежестите

ПРИЛОЖЕНИЕ 8

Допълнение 2

ТРИИЗМЕРНА КООРДИНАТНА СИСТЕМА

1. Триизмерната координатна система се определя от три перпендикулярни равнини, определени от производителя (виж фигурата) (*).
2. Измерванията по превозното средство започват чрез разполагане на превозното средство на опорна повърхност така, че координатите на отправните точки да съответстват на стойностите, определени от производителя.
3. Координатите на точки „R“ и „H“ се мерят по отношение на отправните точки, определени от производителя на превозното средство.

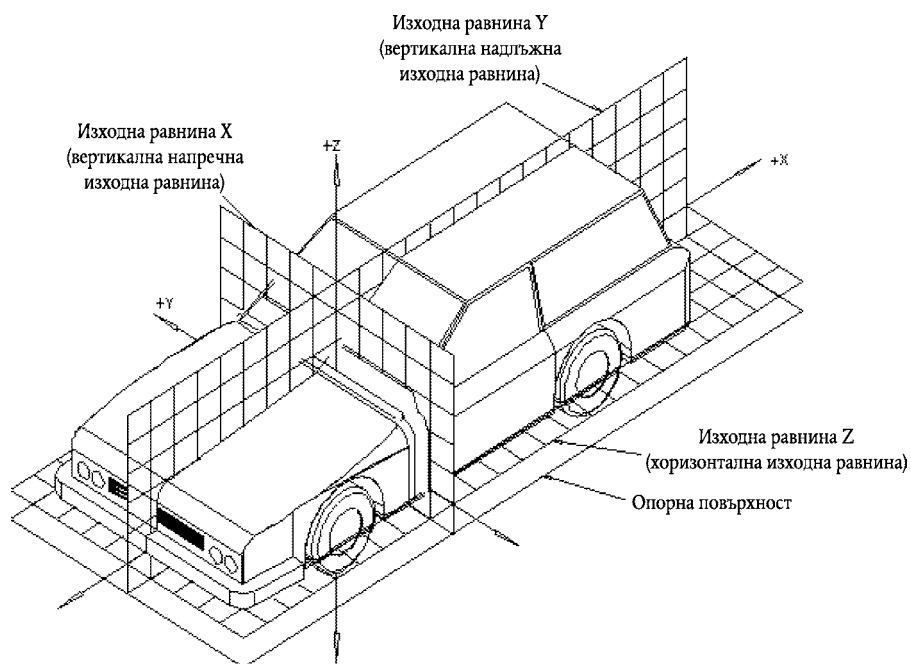

Фигура — Триизмерна координатна система

(*) Координатната система съответства на изискванията на стандарт ISO 4130-1978.

ПРИЛОЖЕНИЕ 8

Допълнение 3

РЕФЕРЕНТНИ ДАННИ НА МЕСТАТА ЗА СЯДАНЕ

1. Кодиране на референтните данни

Референтните данни са изброени последователно за всяко място за сядане. Местата за сядане се идентифицират чрез двузначен код. Първият знак е арабска цифра и показва реда седалки, изброени отпред назад на превозното средство. Вторият знак е главна буква, която показва разположението на мястото в реда, като се гледа посоката на движение на превозното средство. Използват се следните букви:

- L = ляво
- C = център
- R = дясно

2. Описание на измерваните положения

2.1 Координати на отправните точки

- X
- Y
- Z

3. Списък на референтните данни

3.1. Положение за сядане:

3.1.1. Координати на точка „R“

- X
- Y
- Z

3.1.2. Проектен ъгъл на торса:

3.1.3. Спецификации за регулиране на седалката (*)

- Хоризонтални:
- Вертикални:
- Ъглови:
- Ъгъл на торса:

Забележка: Списъкът с контролни параметри продължава за другите положения за сядане в точки 3.2, 3.3 и т.н.

(*) Ненужното се зачерква.